



jGun® DUAL SPEED Pneumatic Torque Tool (空気圧トルクツール)

The jGun デュアルスピードは最終的なトルク、および大重量のブレークアウトに使用する柔軟性を提供する唯一の空気圧式乗算器です。高速ランダウンと強力なトルク機能を備えたjGunデュアルスピードは、業界で最も信頼できる選択肢です。

ホイールガンアクセサリ



ホイールガン付属品は、ホイールボルト締めと狭いスペースのすべてのナットとボルトのための選択肢です。パワフルな延長システムは、パワーや耐久性に妥協することなく、望ましいトルクを提供します。業界をリードする再現性と直感的な設計により、ジョブの整合性が常に保証されます。

3-IN-1ボーリングシステム



カラーのシンプルなツイストにより、ツールを高速ランダウンモードから最大パワーモードに切り替え、調整可能なトルクで作業に適した出力を選択できます。

直感的なデザイン



この堅牢なツールは、複数のシステムを必要とせず、訓練を簡単にし、オペレータの誤操作を減らします。複数のシステムを使用してボルトジョイントを組み立てる場合、オペレータのエラーが発生する可能性が高くなります。jGunのデュアルスピードでは、オペレータが最初から最後までシステムを使いやすくすることで、作業が簡単になります。

空カトルクツール

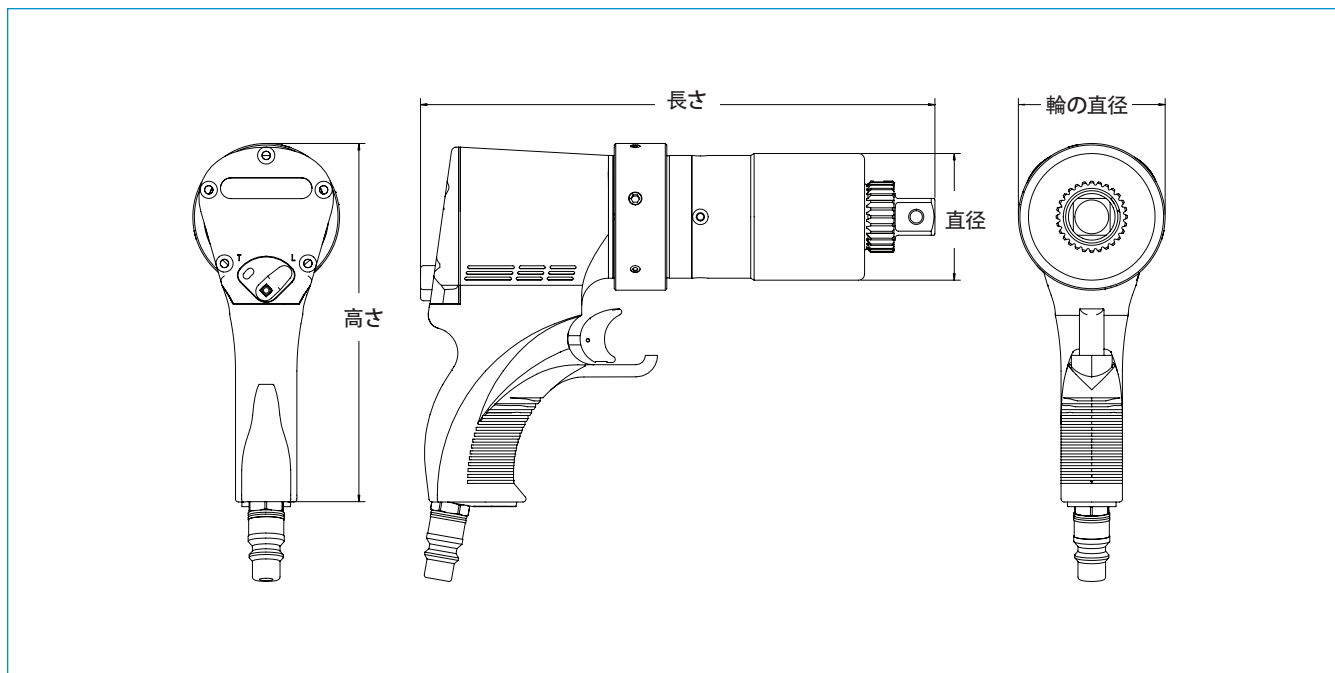

記録: H = 高さ L = 長さ D = 直径 ギアボックスの外径 DC = 輪の直径

型ナンバー	高さ	長さ	直径	輪の直径	スクエア駆動	重量	トルク		RPM	
							フィートポンド (最小)	フィートポンド (最大)	高	低
インベリアル										
	インチ					ポンド	フィートポンド (最小)	フィートポンド (最大)	高	低
J - A.5 - AP	7.32	8.07	2.58	2.99	3/4	9.04	194	502	465	24.0
J - A1 - AP	7.40	10.55	2.58	2.99	3/4	9.70	312	1,272	126	6.5
J - A2 - AP	8.42	12.51	3.25	4.48	1	15.00	520	2,039	97	5.0
J - A3 - AP	7.50	12.48	3.19	2.99	1	12.00	830	3,072	39	2.0
J - A5 - AP	8.42	14.65	4.15	4.48	1-1/2	22.50	1,215	5,007	48	2.5
J - A8 - AP	8.46	15.38	4.56	4.48	1-1/2	28.75	2,079	8,285	29	1.5
ホイールガン										
J - A1 - AP - WG	7.40	10.55	2.58	2.99	3/4	12.0	255	1,075	322	17
メトリック										
	mm				インチ	kg	Nm (最小)	Nm (最大)	高	低
J - A.5 - AP	186	205	66	76	3/4	4.11	263	680	465	24.0
J - A1 - AP	188	268	66	76	3/4	4.41	423	1724	126	6.5
J - A2 - AP	214	318	83	114	1	6.82	705	2763	97	5.0
J - A3 - AP	191	317	81	76	1	5.45	1125	4163	39	2.0
J - A5 - AP	214	372	105	114	1-1/2	10.23	1646	6785	48	2.5
J - A8 - AP	215	391	116	114	1-1/2	13.07	2817	11226	29	1.5
ホイールガン										
J - A1 - AP - WG	188	268	66	76	3/4	5	346	1457	322	17

世界で最も信頼されている産業用ボルト締結システム

HYTORC

Headquarters:
333 Route 17 N., Mahwah, NJ 07430
+1-201-512-9500

Email:
info@hytorc.com

Phone:
1-800-FOR-HYTORC

Online:
hytorc.com