



Herramienta eléctrica de torque **LITHIUM SERIES®**

LITHIUM SERIES es la solución definitiva para la portabilidad y comodidad en trabajos de empernado industrial. Con el primer sistema industrial de baterías de 36 voltios, estas herramientas están preparadas para un uso industrial pesado. El diseño liviano y la capacidad de dos velocidades hacen que este sistema sea la opción más confiable para el mantenimiento industrial y sitios de producción en todo el mundo.

POTENCIA DE NIVEL INDUSTRIAL



La SERIE LITHIUM fue diseñada desde el comienzo usando materiales de calidad aeroespacial con el fin de brindar un diseño compacto con durabilidad y potencia de nivel industrial. El marco metálico cortado de una sola pieza de aleación de aluminio protege la herramienta contra daños durante trabajos industriales. La batería de 36 voltios le brinda la potencia para llevar a cabo las uniones con pernos más difíciles.

EMPERNADO DE DOS VELOCIDADES



Con un simple interruptor, la SERIE LITHIUM pasa de modo de ajuste en alta velocidad a modo de precisión de torque final, eliminando la necesidad de múltiples sistemas en un trabajo. La caja de engrane mecánica de alta precisión provee una potencia constante sin las vibraciones y ruidos que se encuentran en las pistolas de impacto. Ajuste la potencia usando el visor digital en la parte trasera de la pistola para seleccionar el torque deseado para cada trabajo.

GRABACIÓN DE DATOS



Capacidad de grabación de datos incorporada que permite al usuario mantener un registro de los trabajos de empernado que ya han sido realizados. Para un mejor control de calidad y responsabilidad, la información puede ser guardada en una PC o tableta para conservar un registro permanente de los trabajos realizados.

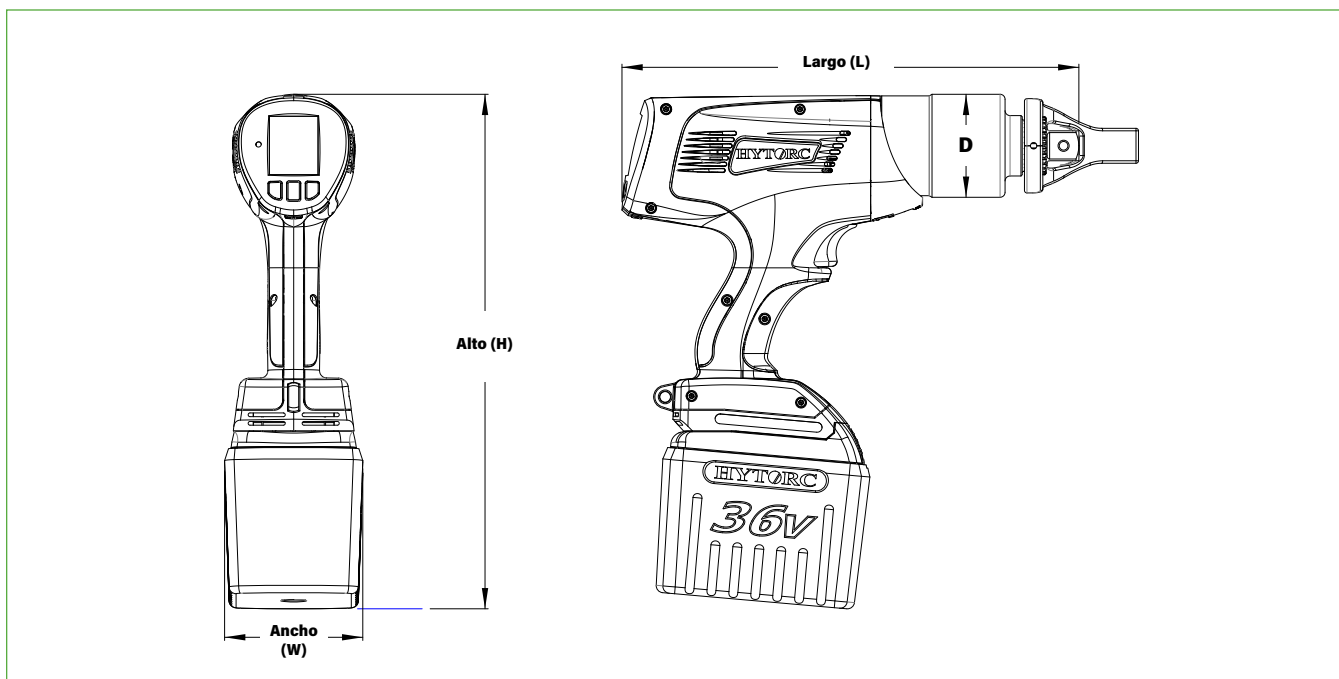

LEYENDA: H = ALTURA W = ANCHO L = LARGO D = DIÁMETRO

MODELO NÚMERO	ALTO (H)	ANCHO (W)	LARGO (L)	D	MANDO CUADRADO	PESO	TORQUE		RPM	
IMPERIAL	in					lb	ft-lb (Mín.)	ft-lb (Máx.)	Alto	Bajo
BTM - 0700	12.85	3.47	11.40	2.58	3/4	10.20	150	700	59.5	5.4
BTM - 1000	12.85	3.47	11.40	2.58	3/4	10.60	200	1,200	39	2.8
BTM - 2000	13.20	3.47	13.00	3.19	1	14.20	325	2,000	17	1.3
BTM - 3000	13.30	3.47	14.11	3.41	1	16.26	500	3,000	11	0.8
MÉTRICO	mm				in	kg	Nm (Mín.)	Nm (Máx.)	Alto	Bajo
BTM - 0700	326	88	290	66	3/4	4.64	203	949	59.5	5.4
BTM - 1000	326	88	290	66	3/4	4.82	271	1626	39	2.8
BTM - 2000	335	88	330	81	1	6.45	440	2710	17	1.3
BTM - 3000	338	88	358	87	1	7.39	678	4065	11	0.8



Los sistemas de empernado industrial más confiables del mundo



Headquarters:
333 Route 17 N., Mahwah, NJ 07430
+1-201-512-9500

Email:
info@hytorc.com

Phone:
1-800-FOR-HYTORC

Online:
hytorc.com