



## jGun® DIGITAL Single Speed Pneumatic Torque Tool (空気圧トルクツール)

jGun DIGITAL Single Speedは、選択したトルクを即座に確認するためのデジタル表示を備えた世界初の産業用トルクマルチプライヤです。圧力からトルクへの変換や計算はもう必要ありません。ft-lbsとNmのどちらかを選択します。

デジタル・リードアウト



jGun DIGITAL Single Speed は、デジタル読み出しとFRLフリー動作を備えた世界で初めてのトルク調整可能な空気圧式乗算器です。別個のフィルタ、レギュレータ、および潤滑システムが必要な他のシステムとは異なり、特許取得済みのjGun DIGITAL Single Speed の設計は、このアドオンがポータビリティと利便性の最高レベルの必要性を排除します。

トルク調整



jGun DIGITAL Single Speed は、ハンドルの底部にあるコネクタのねじれによる簡単なトルク調整のためのオンボードエアレギュレータを備えた最初の製品です。ボルトを緩めるときに特に便利です。素早く簡単にフルパワーで調整することができます。

工業グレードモーター



jGun DIGITAL Single Speed に搭載された新しいモーターは、重工業用に設計された作業馬です。最大重量対重量比と頑丈な耐腐食性設計により、このモーターはエアフィルタと潤滑システムを別途設ける必要がなくなり、jGun DIGITAL Single Speed は市場で最もポータブルな空気圧式トルクガンとなります。

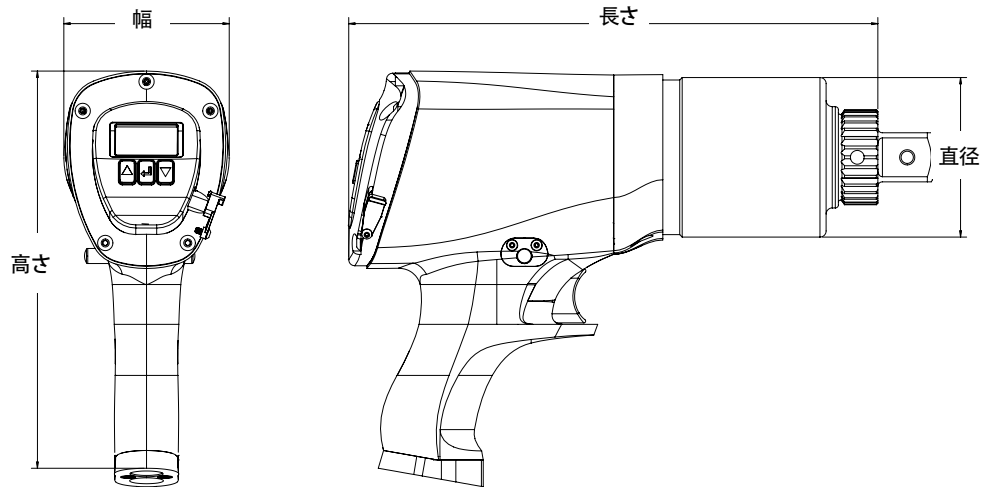

記録: H = 高さ W = 幅 L = 長さ D = ギアボックスの外径

型ナンバー	高さ	幅	長さ	直径	スクエア駆動	重量	トルク		RPM
インベリアル	インチ				ポンド	フィートポンド (最小)	フィートポンド (最大)		
JGUN-D.25	7.87	3.15	7.92	2.50	3/4	8.25	60	250	65.0
JGUN-D.5	7.87	3.15	8.94	2.58	3/4	8.85	185	500	24.0
JGUN-D1	7.87	3.15	9.74	2.58	3/4	9.80	350	1,175	6.5
JGUN-D2	8.41	3.37	11.90	3.25	1	16.50	575	2,090	5.5
JGUN-D3	8.41	3.37	12.57	3.25	1	17.70	856	3,180	5.0
JGUN-D5	8.72	3.37	14.04	4.15	1-1/2	28.30	1,395	5,050	2.5
JGUN-D6.5	8.64	3.37	14.56	3.99	1-1/2	21.95	2,300	6,500	2.4
JGUN-D8	8.93	3.37	15.10	4.56	1-1/2	38.40	2,300	7,900	1.5

メトリック	mm			インチ	kg	Nm (最小)	Nm (最大)	RPM	
JGUN-D.25	200	80	201	64	3/4	3.75	81	339	65.0
JGUN-D.5	200	80	227	66	3/4	4.02	251	678	24.0
JGUN-D1	200	80	247	66	3/4	4.45	475	1592	6.5
JGUN-D2	214	86	302	83	1	7.50	780	2832	5.5
JGUN-D3	214	86	319	83	1	8.05	1161	4309	5.0
JGUN-D5	221	86	357	105	1-1/2	12.86	1891	6843	2.5
JGUN-D6.5	219	86	370	101	1-1/2	9.95	3118	8813	2.4
JGUN-D8	227	86	384	116	1-1/2	17.45	3118	10705	1.5

世界で最も信頼されている産業用ボルト締結システム

**HYTORC**

**Headquarters:**  
333 Route 17 N., Mahwah, NJ 07430  
+1-201-512-9500

**Email:**  
info@hytorc.com

**Phone:**  
1-800-FOR-HYTORC

**Online:**  
hytorc.com