

HY-115 / JETPRO 9.3 (HY-230)

HYTORC elektrische Standardaggregate. Die HY-115 ist zuverlässig, effizient und kostengünstig und übertrifft jede Standardpumpe auf dem Markt. Das hydraulische Aggregatsystem arbeitet mit sehr ruhigen ~ 80 dB. Alle Pumpen sind mit einem Ölkühler ausgerüstet, wodurch Überhitzung der Vergangenheit angehört. Einfache Bedienelemente sorgen für kurze Rüstzeiten und die nachrüstbare halbautomatische Funktion ermöglicht dem Bediener ein schnelleres und leichteres Festziehen.

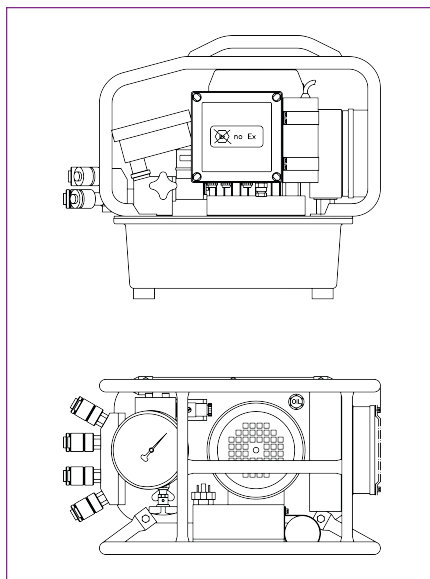

TECHNISCHE DATEN UND FUNKTIONEN DER PUMPE

Netzstrom	115 V (17 A) / 230 V (9 A) / 400 V (6 A)
Messgerät	0-10 k PSI (+/- 1 % Genauigkeit)
Behälterinhalt	1,35 Gallonen / 5,1 l (2 Gallonen / 7,6-l-Tank optional für die HY-115)
Stufen	3
Gewicht	57 lbs / 25.8 kg
Maximale Öl-Durchflussmenge	620 cu. in./min / 10 l/min
Ölkühler	Ja
Schutzgehäuse	Ja
15'-Fernbedienung	Ja

HYTORC

Headquarters:
333 Route 17 N., Mahwah, NJ 07430
+1-201-512-9500

Email:
info@hytorc.com

Phone:
1-800-FOR-HYTORC

Online:
hytorc.com