

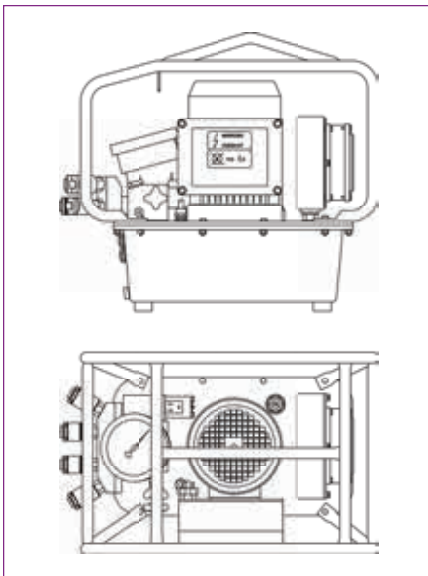

JETPRO 18.3 SA

Die JETPRO 18.3 SA ist unsere leistungsstarke Pumpe, die dafür ausgelegt ist, mit unseren größten hydraulischen Systemen effizient zu arbeiten. Der 3-stufige Motor liefert 30 % mehr Öldurchfluss ohne erhöhte Betriebstemperatur durch den Einsatz eines innovativen integrierten Ölkühlsystems. Eine kompakte Bauweise mit einem 7,5-l-Behälter erleichtert Gewichtsbegrenzungen und ermöglicht dem Betreiber eine effiziente Mobilität.



TECHNISCHE DATEN UND FUNKTIONEN DER PUMPE

Netzstrom	380 V - 460 V (6 A)
Messgerät	0-10 k PSI (+/-1 % Genauigkeit)
Behälterinhalt	2 Gallonen / 7,5 l
Stufen	3
Gewicht	64 lbs / 29 kg
Maximale Öl-Durchflussmenge	1.070 cu. in./min / 18 l/min
Ölkühler	Ja
Schutzgehäuse	Ja
15'-Fernbedienung	Ja

HYTORC

Headquarters:
333 Route 17 N., Mahwah, NJ 07430
+1-201-512-9500

Email:
info@hytorc.com

Phone:
1-800-FOR-HYTORC

Online:
hytorc.com