

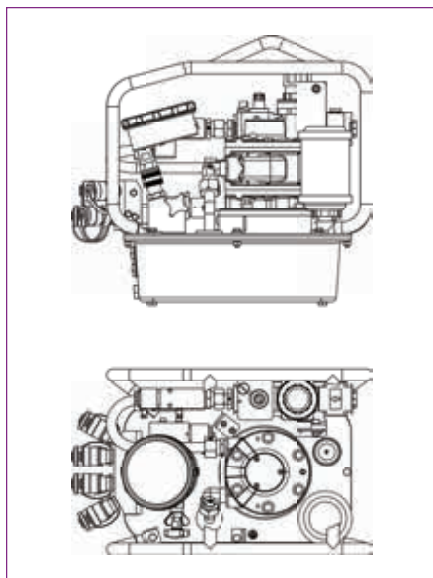

HY-AIR

Notre HY-AIR est une pompe à trois étages conçue pour réduire le temps de cycle et améliorer la productivité. Son format compact et son réservoir d'un ou deux gallons au choix permettent à l'opérateur de la manipuler facilement, lui offrant une plus grande mobilité. Des commandes simples permettent de réduire le temps de réglage et la possibilité de la faire évoluer en semi-automatique permet à l'opérateur de travailler plus rapidement et plus facilement.



CARACTÉRISTIQUES ET SPÉCIFICATIONS DE LA POMPE

Alimentation	3 800 cu.in./sec. (62 l/sec.)
Manomètre	0-10 k PSI (précision +/-1 %)
Capacité du Réservoir	1,35 gallons /5,1 l (2 gallons /7,6 l réservoir en option pour le HY-115)
Étages	3
Poids	46.3 lbs. (21 kg)
Débit d'Huile Maximum	770 cu.in./min. /13 l/min.
Refroidisseur d'Huile	Oui
Cage de Protection	Oui
Télécommande 15'	Oui

HYTORC

Headquarters:
333 Route 17 N., Mahwah, NJ 07430
+1-201-512-9500

Email:
info@hytorc.com

Phone:
1-800-FOR-HYTORC

Online:
hytorc.com