

HY-AIR

Unsere dreistufige Pumpe HY-AIR wurde dafür entwickelt, um die Durchlaufzeit zu verkürzen und die Produktivität zu erhöhen. Eine kompakte Bauweise mit einem optionalen 3,8- oder 7,5-l-Behälter erleichtert Gewichtsbegrenzungen und ermöglicht dem Betreiber eine effiziente Mobilität. Einfache Bedienelemente sorgen für kurze Rüstzeiten, und die halbautomatische Funktion ermöglicht dem Bediener ein schnelleres und leichteres Verschrauben.

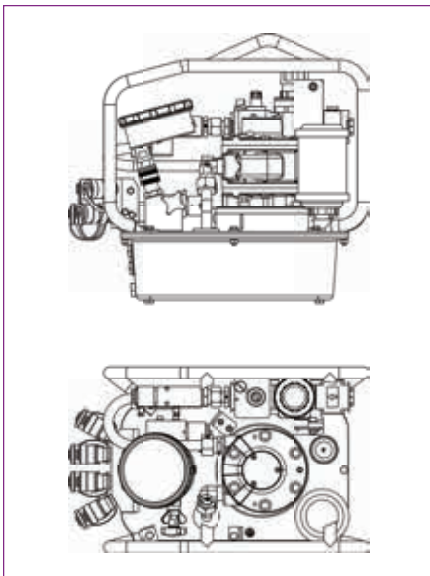

TECHNISCHE DATEN UND FUNKTIONEN DER PUMPE

Netzstrom	3.800 cu. in./s (62 l/s)
Messgerät	0-10 k PSI (+/-1 % Genauigkeit)
Behälterinhalt	1,35 Gallonen / 5,1 l (2 Gallonen / 7,6-l-Tank optional für die HY-115)
Stufen	3
Gewicht	46,3 lbs / 21 kg
Maximale Öl-Durchflussmenge	770 cu. in./min / 13 l/min
Ölkühler	Ja
Schutzgehäuse	Ja
15'-Fernbedienung	Ja

HYTORC

Headquarters:
333 Route 17 N., Mahwah, NJ 07430
+1-201-512-9500

Email:
info@hytorc.com

Phone:
1-800-FOR-HYTORC

Online:
hytorc.com