

HY-TWIN AIR

La pompa idraulica HY-TWIN AIR fornisce all'operatore la potenza necessaria per utilizzare 10.000 piedi libbre. Dotata di un serbatoio da cinque galloni, questa pompa dispone di una quantità sufficiente di olio per alimentare un massimo di quattro grandi strumenti contemporaneamente. La portabilità non è più un problema in quanto le nostre pompe HY-TWIN sono dotate di ruote che assicurano il facile spostamento della pompa da un'applicazione all'altra offrendo all'operatore la mobilità che ci si aspetta dall'utilizzo dei sistemi idraulici HYTORC.

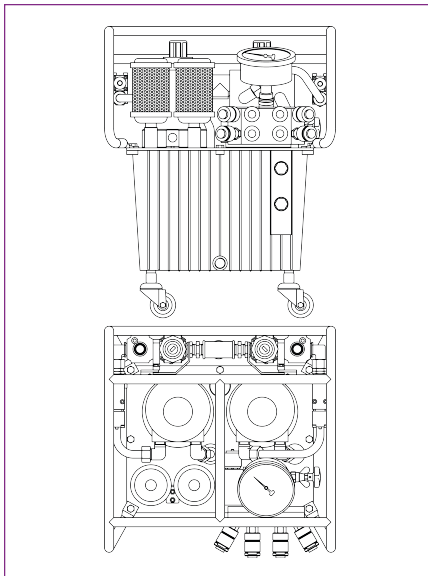

SPECIFICHE E CARATTERISTICHE DELLE POMPE

Consumo di aria	7.200 cu.in./sec. (118 l/sec.)
Manometro	0-10 k PSI (+/-1% precisione)
Portata del serbatoio (Serbatoio opzionale)	5 gal. / 19 l
Stadi	3
Peso	98 libbre / 44,4 kg
Portata olio massima	1.500 cu. in./min. / 25 l/min.
Scambiatore di calore dell'olio	Sì
Gabbia protettiva	Sì
Telecomando 15'	Sì

HYTORC

Headquarters:
333 Route 17 N., Mahwah, NJ 07430
+1-201-512-9500

Email:
info@hytorc.com

Phone:
1-800-FOR-HYTORC

Online:
hytorc.com