

HY-TWIN AIR

La bomba hidráulica HY-TWIN AIR proporciona al operador la potencia que necesita para 10 000 ft-lb. Con un depósito de 10 galones, esta bomba tiene suficiente aceite para potenciar 4 herramientas grandes al mismo tiempo. La portabilidad ya no es un problema, porque las bombas HY-TWIN vienen con ruedas giratorias que permiten deslizar esta bomba de una aplicación a otra, contando con la movilidad que usted espera al usar cualquier sistema de poder hidráulico de HYTORC.

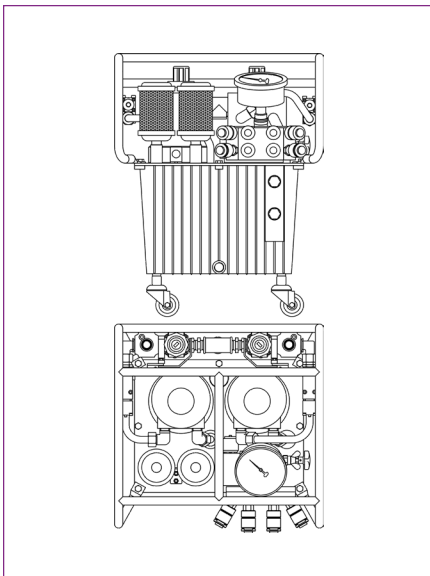

ESPECIFICACIONES Y CARACTERÍSTICAS DE LA BOMBA

| | |
|--|--|
| Consumo de aire | 7 200 in ³ /seg (118 l/seg) |
| Manómetro | 0-10 kPSI (precisión +/-1 %) |
| Capacidad del depósito (tanque opcional) | 5 gal / 19 l |
| Velocidades | 3 |
| Peso | 98 lb / 44.4 kg |
| Velocidad máxima de flujo de aceite | 1,500 in ³ /min / 25 l/min |
| Enfriador de aceite | Sí |
| Carcasa protectora | Sí |
| Control remoto de 15' | Sí |

HYTORC

Headquarters:
333 Route 17 N., Mahwah, NJ 07430
+1-201-512-9500

Email:
info@hytorc.com

Phone:
1-800-FOR-HYTORC

Online:
hytorc.com