

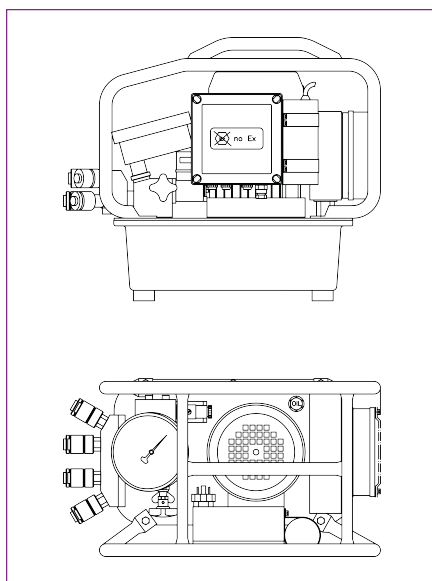

## HY-115 / JETPRO 9.3 (HY-230)

Centraline elettriche standard HYTORC. Affidabili, efficienti ed economiche, le HY-115 surclassano le prestazioni di qualsiasi pompa standard sul mercato. Il nostro sistema idraulico opera con basse emissioni acustiche di ~ 80 dB. Tutte le pompe sono dotate di scambiatore di calore dell'olio che evita il tipico surriscaldamento che avveniva in passato. Il facile sistema di comandi assicura brevi tempi di messa a punto e la funzionalità semiautomatica potenziabile consente all'operatore operazioni di serraggio più semplice e rapide.



### SPECIFICHE E CARATTERISTICHE DELLE POMPE

<b>Alimentazione</b>	115v (17 Amp) / 230v (9 Amp) 400v (6 Amp)
<b>Manometro</b>	0-10 k PSI (+/-1% precisione)
<b>Portata del serbatoio</b>	1,35 gal. / 5,1 l (serbatoio 2 gal. / 7,6 l opzionale per la HY-115)
<b>Stadi</b>	3
<b>Peso</b>	57 libbre / 25,8 kg
<b>Portata olio massima</b>	620 cu. in./min. / 10 l/min.
<b>Scambiatore di calore dell'olio</b>	Sì
<b>Gabbia protettiva</b>	Sì
<b>Telecomando 15'</b>	Sì

# HYTORC

07112022-PR-CS-IT-HY115/JETPRO9.3

**Headquarters:**  
333 Route 17 N., Mahwah, NJ 07430  
+1-201-512-9500

**Phone:**  
1-800-FOR-HYTORC

**Email:**  
info@hytorc.com

**Online:**  
hytorc.com